



RESOURCES FOR MTLs

கைவினைப் பொருள்கள் செய்தலின்வழி பாட அறிமுகம் பாலர் பள்ளி முதலாம் ஆண்டு பெரிய புத்தகம் 14 'அம்மா! அது என்ன?'

கண்ணோட்டம்:

பிள்ளைகள் இந்தப் பாடத்தில் பொருள்கள் எவ்வாறு இயங்கும் என்பதைப்பற்றி அறிந்துகொள்வார்கள். இந்தப் பாடத்திற்குத் தொடர்புடைய பொருள்களைக் காகிதத்தில் செய்வார்கள். பின்னர், அதனையொட்டி மற்றப் பிள்ளைகளுடன் பேசுவார்கள்.

கற்றல் குறிக்கோள் 1: தாய்மொழி கற்றலில் ஆர்வங்கொள்ளுதல்

1. தாய்மொழி நடவடிக்கைகளை விரும்புதல்

- ✓ எண்ணங்களையும் தகவல்களையும் தாய்மொழியில் வெளிப்படுத்த அடையாளம் அல்லது குறியீடுகள் வரைதல், உருவாக்குதல்
- ✓ சொற்கள், சொற்றொடர்கள் அல்லது வாக்கியங்கள் அமைத்தல்

பாட அறிமுகம்

1. பிள்ளைகளிடம் கீழ்க்காணும் பட அட்டைகளைக்காட்டிக் கேள்விகள் கேட்டுக் கலந்துரையாடுங்கள்.



- ✚ இது என்ன இடம்?
- ✚ இது போன்ற இடத்திற்கு நீங்கள் போயிருக்கிறீர்களா?
- ✚ இவர்கள் இங்கே என்ன செய்கிறார்கள்?
- ✚ (மிதவையைச் சட்டிக்காட்டுங்கள்) இது என்ன? இது எதற்குப் பயன்படும்?

கற்றல் மூலைகள்

2. (இந்த நடவடிக்கைகளை வகுப்புக்கு வெளியே செய்யலாம்.)

- **முதலாம் மூலை** - ஒரு பாத்திரத்தில் தண்ணீரை நிரப்பி, அதில் இறகு, பிளாஸ்டிக் கரண்டி, கோலி ஆகியவற்றைப் போடுங்கள். எந்தப் பொருள் மிதக்கிறது, எந்தப் பொருள் மூழ்குகிறது என்பதைப் பிள்ளைகளின் கவனத்திற்குக் கொண்டு வாருங்கள்.
- **இரண்டாம் மூலை** - மிதவை, அடக்கோல், சக்கரம் முதலிய பொருள்களை மேசையின்மீது வையுங்கள். எந்தப் பொருள் உருளும், எந்தப் பொருள் உருளாது என்பதைப் பிள்ளைகளின் கவனத்திற்குக் கொண்டு வாருங்கள்.
- கீழே கொடுக்கப்பட்டுள்ள படத்தைப் பார்த்துக் காகித விமானத்தைச் செய்யுங்கள். உங்களைப் பின்பற்றிப் பிள்ளைகளைக் காகித விமானம் செய்யச் சொல்லுங்கள். பிறகு, அதற்கு வண்ணம் தீட்டச் சொல்லுங்கள்.

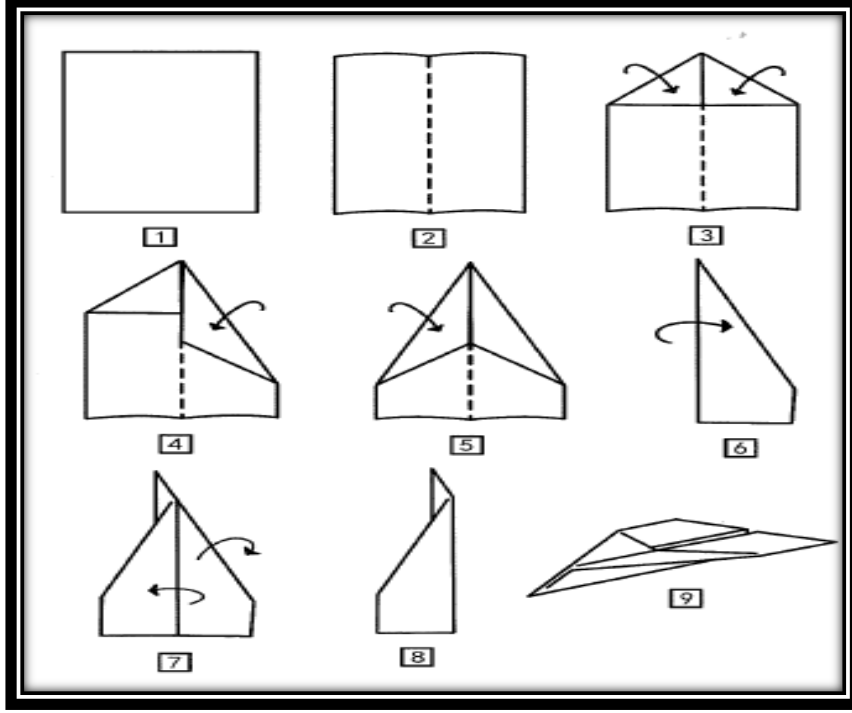

- பிள்ளைகள் செய்த காகித விமானத்தைக் காற்றில் பறக்கவிடச் சொல்லுங்கள்.
- அவர்கள் அவ்வாறு செய்யும்போது, “ விமானம் பறக்கிறது” என்று கூறச் சொல்லுங்கள்.
- இந்த அனுபவத்தையொட்டிப் பிள்ளைகளுடன் கலந்துரையாடுங்கள்.

குறிப்பு

(பிள்ளைகளைக் காகித விமானத்துக்குப் பதிலாகக் கீழே கொடுக்கப்பட்டதுபோலக் காகிதக் கப்பலையும் செய்யச் சொல்லலாம்.)

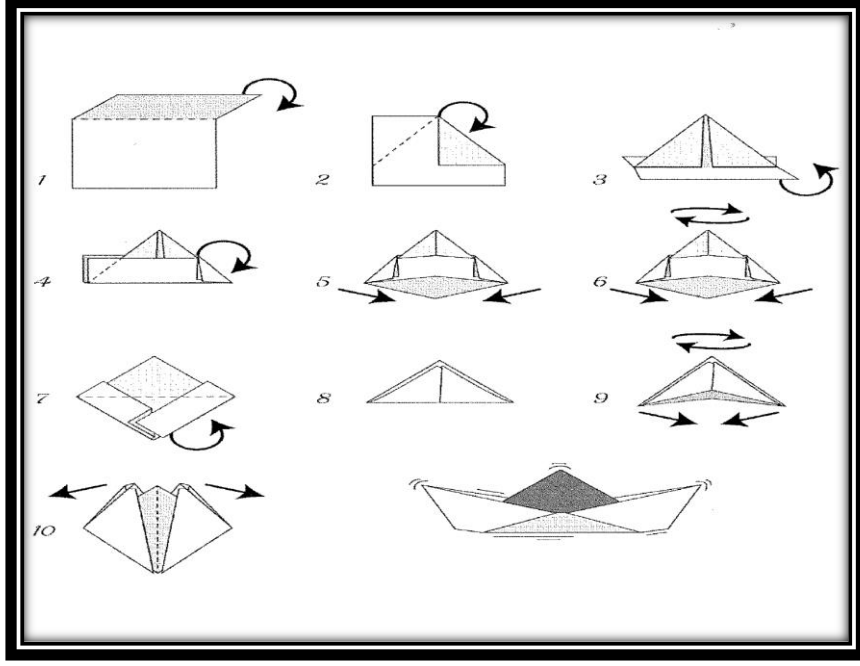

பிள்ளைகள் செய்த காகித விமானம்

- பிள்ளைகளிடம் பின்வரும் கேள்விகளைக் கேட்டுக் கலந்துரையாடுங்கள்;
- ✚ வேறு என்ன பொருள்கள் மிதக்கும்?
- ✚ வேறு என்ன பொருள்கள் உருளும்?
- ✚ வேறு என்ன பொருள்கள் பறக்கும்?

கைவினைப் பொருள்கள் செய்தலின்வழிப் பிள்ளைகளின் இயக்கத்திறன் வளர்ச்சி அடைகிறது.

